

Opis i zastosowanie

Kratka wentylacyjna nawiewno-wywiewna posiada jeden rząd ruchomych lamel osadzonych w ramce czołowej w układzie poziomym. Zastosowanie w instalacjach nisko- i średniociśnieniowych. Regulacja kąta nachylenia jest ręczna i indywidualna dla każdej lameli.

Kratki posiadają Atest Higieniczny HK/K/0522/01/2016

Materiał i wykonanie

Kratka w całości wykonana jest ze stali ocynkowanej lakierowanej proszkowo na kolor biały RAL9016. Na zamówienie możliwe jest lakierowanie na inny kolor z palety RAL oraz wykonanie specjalne ze stali nierdzewnej lub aluminium.

Wymiary

Kratki produkowane są na zamówienie. Wymiar kratki wg życzenia klienta.

L - szerokość otworu montażowego

H - wysokość otworu montażowego

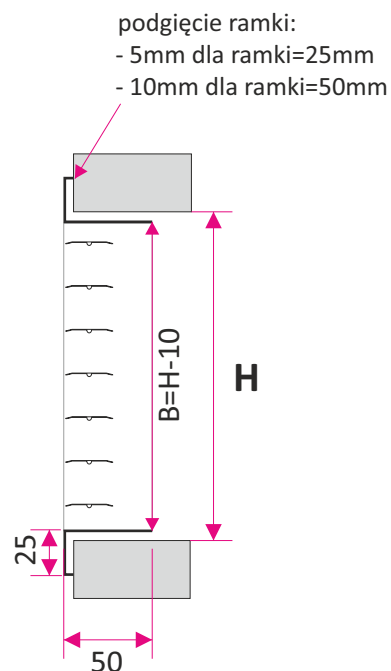
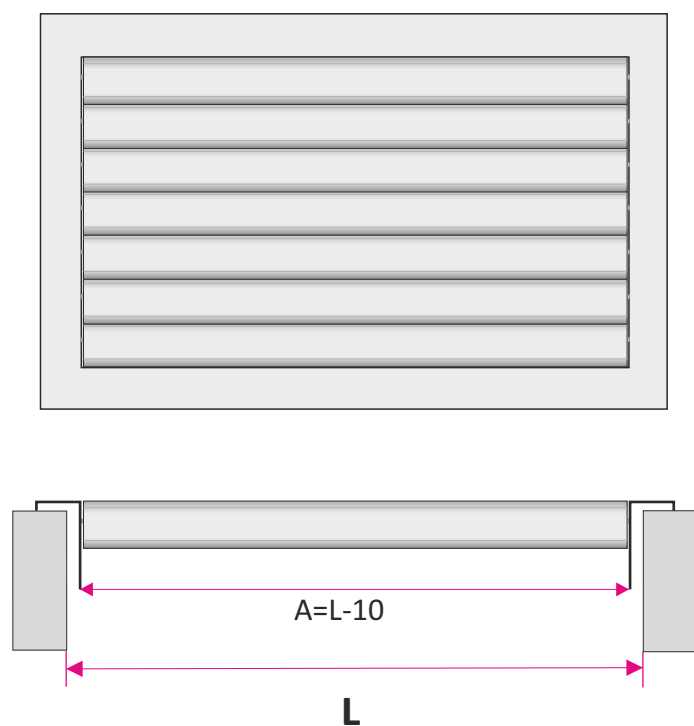

Dla $L > 600$ kratka jest dzielona (dodatkowo usztywniona)

Szerokość ramy:

25mm dla L lub $H \leq 1000$ mm

50mm dla L lub $H > 1000$ mm

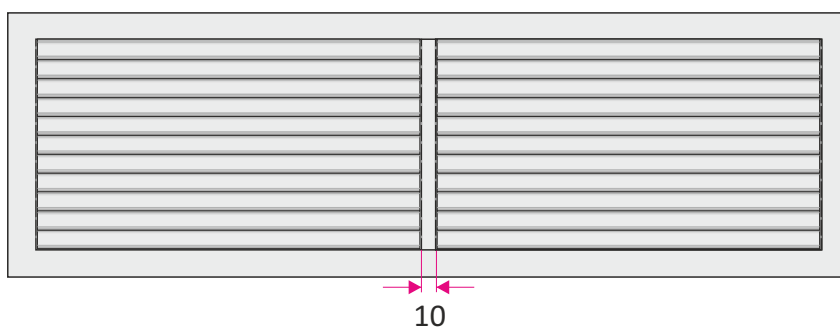

Sposoby montażu

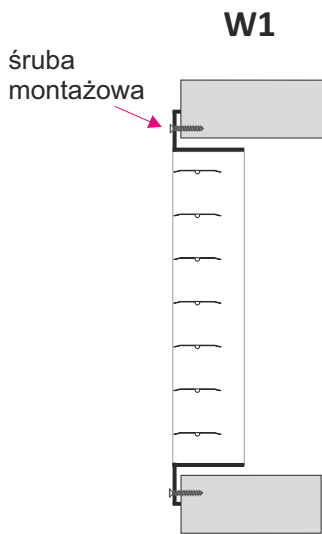

Montaż widoczny za pomocą wkrętów i otworów montażowych w ramce kratki.

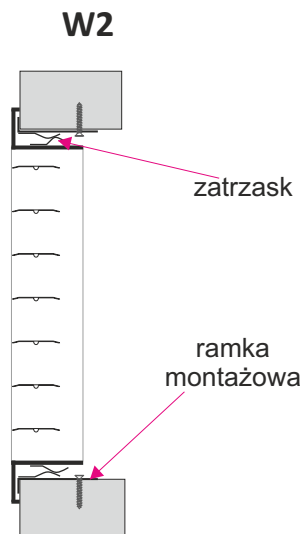

Montaż niewidoczny za pomocą zatrzasków w kratce i ramce montażowej RM lub skrzynce rozprężnej.

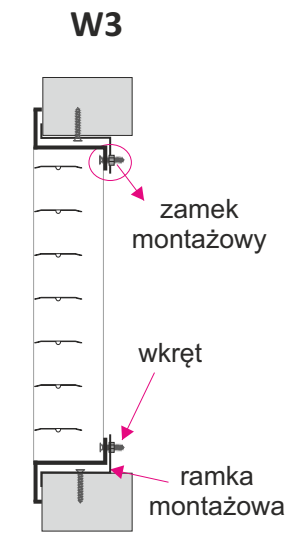

Montaż niewidoczny za pomocą wkrętów oraz zamków montażowych w ramce RM lub skrzynce rozprężnej (zalecany do montażu niewidocznego w suficie).

Akcesoria - ramka RM do niewidocznego montażu

Ramki RM stosuje się w otworach wentylacyjnych do montażu niewidocznego elementów wentylacyjnych. Ramka montażowa do kratek standardowo wykonana jest z blachy ocynkowanej (w przypadku kraterk aluminiowych na życzenie może być wykonana również z aluminium). Istnieje możliwość wykonania ramki montażowej z filtrem.

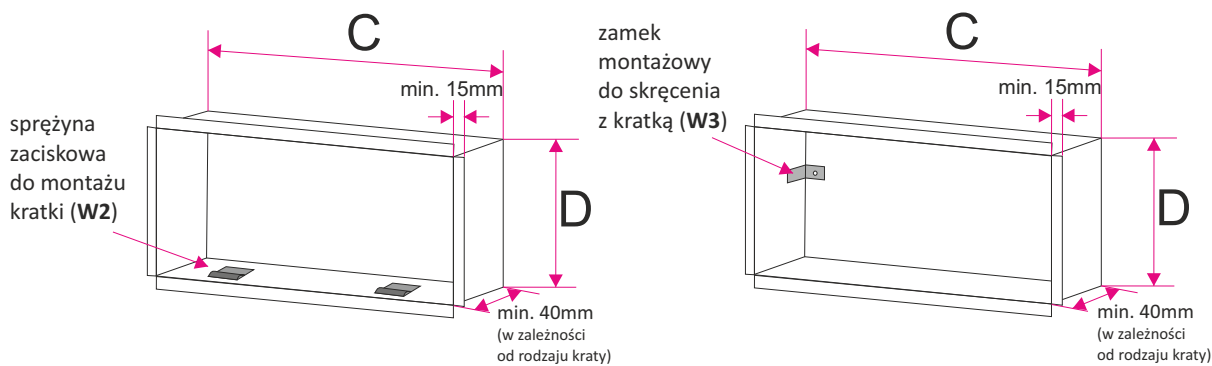

Mocowanie ramki do ściany otworu montażowego

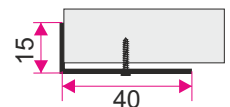

$C = L - 5$
 $D = H - 5$
 $L \times H$ - wymiar otworu montażowego

Akcesoria - skrzynka rozprężna

Skrzynka rozprężna wykonana jest z blachy ocynkowanej. Na życzenie może być wyposażona w przepustnicę regulacyjną na króćcu przyłącznym. Skrzynka może być wyłożona od wewnątrz lub na zewnątrz, izolacją kauczukową lub wełną mineralną. W standardzie wysokość skrzynki dostosowana jest do wielkości króćca lub rozmiaru kratki (możliwość określenia wysokości skrzynki).

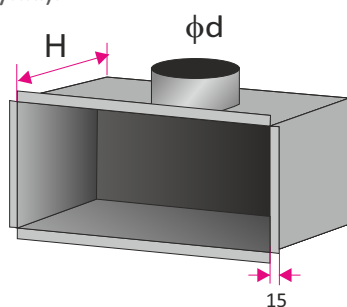

SR-Gw - Skrzynka rozprężna z króćcem górnym

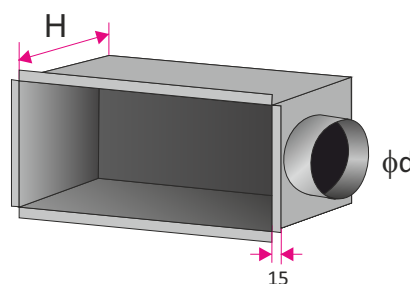

SR-Bw - Skrzynka rozprężna z króćcem bocznym

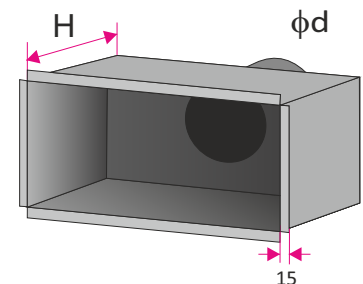

SR-Tw - Skrzynka rozprężna z króćcem tylnym

DANE TECHNICZNE

Zależność zasięgu strumienia o prędkości $V=0,20$ m/s ($L_{0,2}$) od strumienia objętości powietrza (Q) przy kratkach o całkowicie otwartych lamelach. Zasięg $L_{0,2}$ odnosi się do odległości, przy której prędkość powietrza nie przekracza 0,20 m/s.

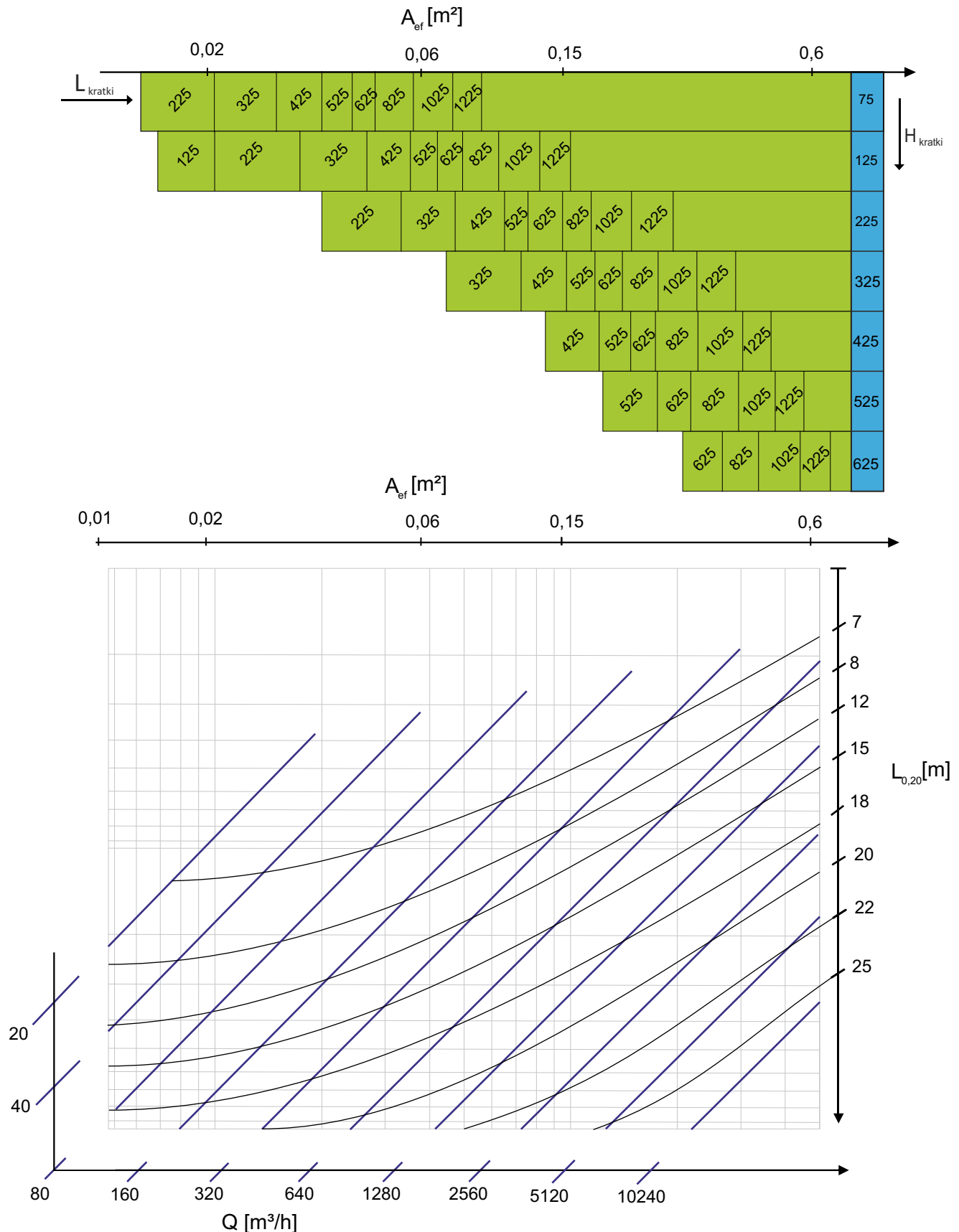

DANE TECHNICZNE

Zależność straty ciśnienia (Δp) oraz poziomu mocy akustycznej (L_{WA}) od strumienia objętości powietrza (Q) przy kratkach o całkowicie otwartych lamelach.

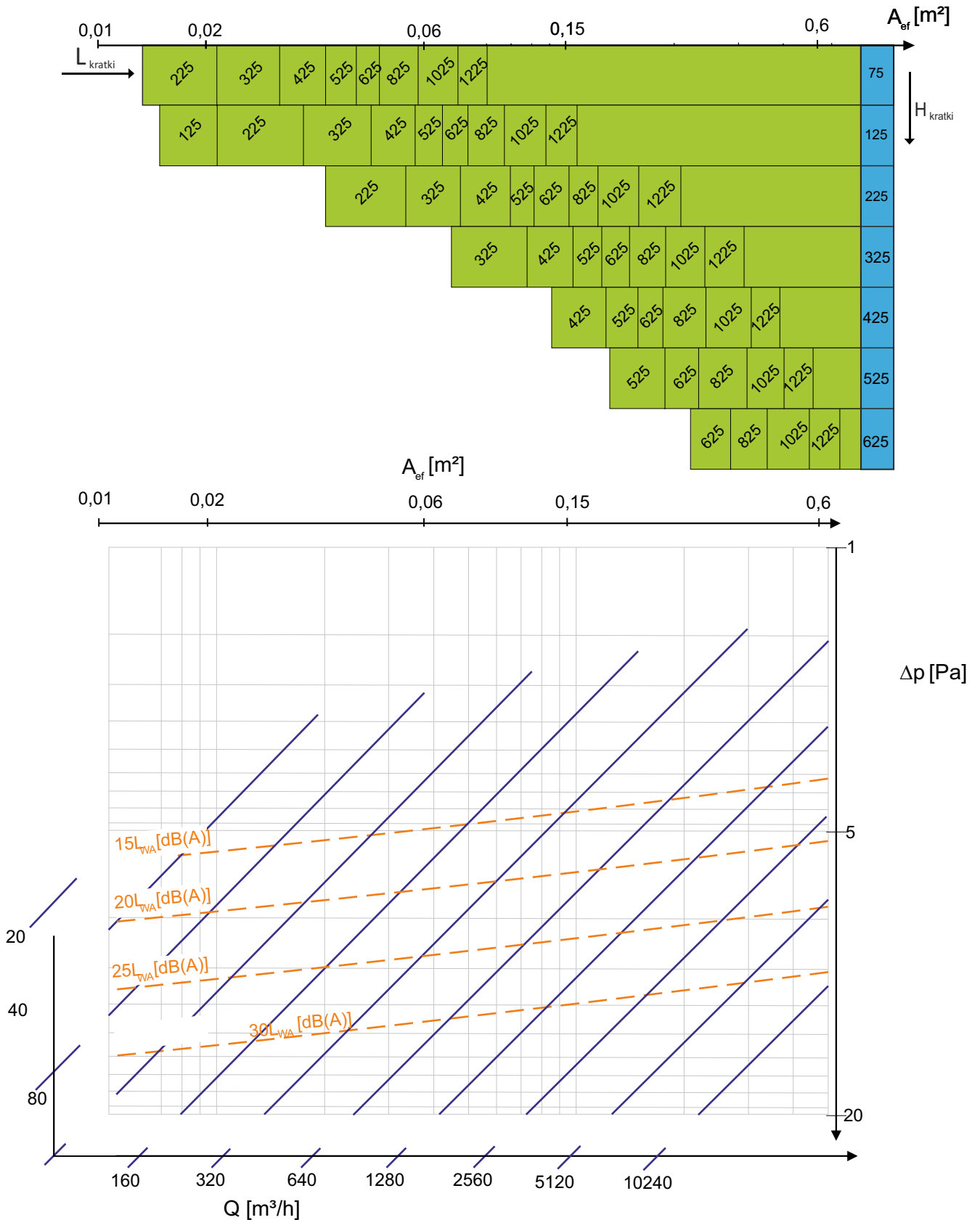

PRZYKŁAD

- zadany strumień objętości powietrza $Q=400 \text{ m}^3/\text{h}$
- wymagana powierzchnia efektywna $A_{\text{ef}} = 0,2 \text{ m}^2$

Odczyt z diagramu:

- odpowiednie kratki: 1025x225, 625x325, 425x425
- $A_{\text{ef}} = 0,2 \text{ m}^2$
- strata ciśnienia: 4 Pa
- moc akustyczna 15 dB

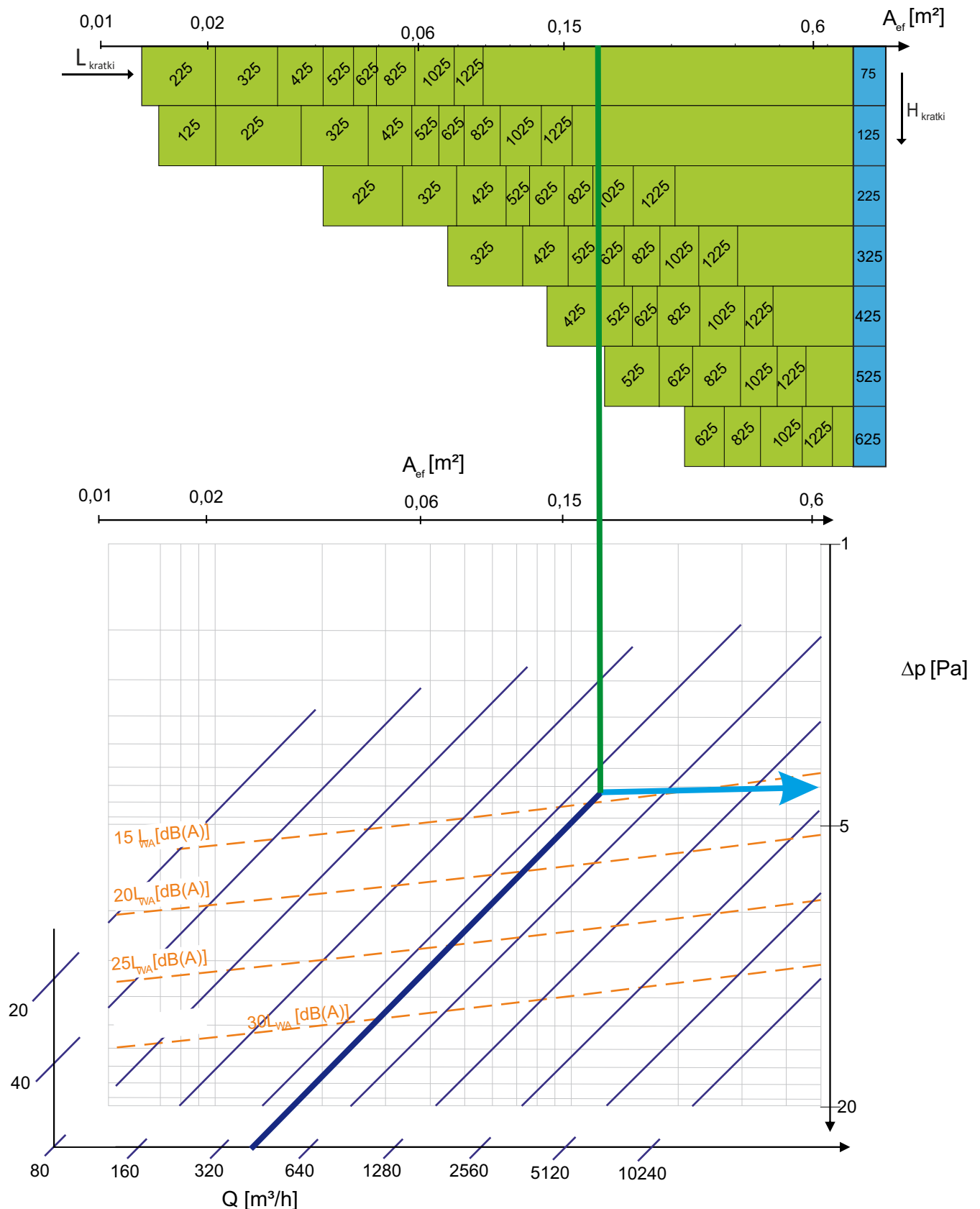

Sposób złożenia zamówienia

Zamówienia prosimy składać wg poniższego wzoru:

ST-W/ 'LxH' / 'RAL' / 'W' / 'M' + 'SR' / 'I' / 'P' / 'K' / 'H₁'

'LxH'	- wymiar otworu montażowego (szerokość x wysokość) w mm
'RAL'	- kolor kratki wg palety RAL (standard RAL9016*)
'W'	- wykonanie: ST - stal lakierowana proszkowo* AL - aluminium lakierowane proszkowo KO - stal nierdzewna / kwasoodporna (1.4301 lub 1.4404)
'M'	- sposób montażu: W1 - montaż widoczny na wkręty poprzez otwory w ramce czołowej kratki W2 - montaż niewidoczny za pomocą sprężyn zatraskowych oraz dodatkowej ramki montażowej W3 - montaż niewidoczny za pomocą wkrętów oraz dodatkowej ramki montażowej
'SR'	- skrzynka rozprężna: SR-Gw - skrzynka z króćcem górnym SR-Bw - skrzynka z króćcem bocznym SR-Tw - skrzynka z króćcem tylnym
'I'	- izolacja: brak - skrzynka bez izolacji* Iz - izolacja na zewnątrz Iw - izolacja od wewnątrz
'P'	- przepustnica regulacyjna na króćcu przyłączeniowym: brak - brak przepustnicy P - przepustnica na króćcu regulowana z zewnątrz PP - przepustnica na króćcu regulowana od wewnątrz
'K'	- średnica króćca przyłączeniowego w mm
'H ₁ '	- wysokość skrzynki w mm*

* - w przypadku nie podania informacji zostaną zastosowane standardowe parametry